

*В этом случае необходима привязка парковочных систем применительно к строительному объекту. Обращайтесь за консультацией в ООО "АСПА".

Верхняя платформа находится в горизонтальном положении для въезда/выезда, средняя и нижняя - под уклоном. Исполнение возможно только под навесом, выполненном силами Заказчика, или в помещении.

Высота проема в свету определяется проектом или требованиями производителя ворот (при наличии ворот)

Мин. 300 см по горизонтали или
Уклон макс. 14% мин. 200 см
Уклон макс. 5%

Нагрузка на платформу макс. 2000 кг (максимальная нагрузка от каждого колеса 500 кг).

☒ = Применяется только для гаражей с раздвижными воротами.

Рулонные ворота:

☒ = 15

Секционные ворота:

☒ = 25 (Одинарная система)

☒ = 35 (Сдвоенная система)

☒ = Зависит от поставщика

Размеры в см

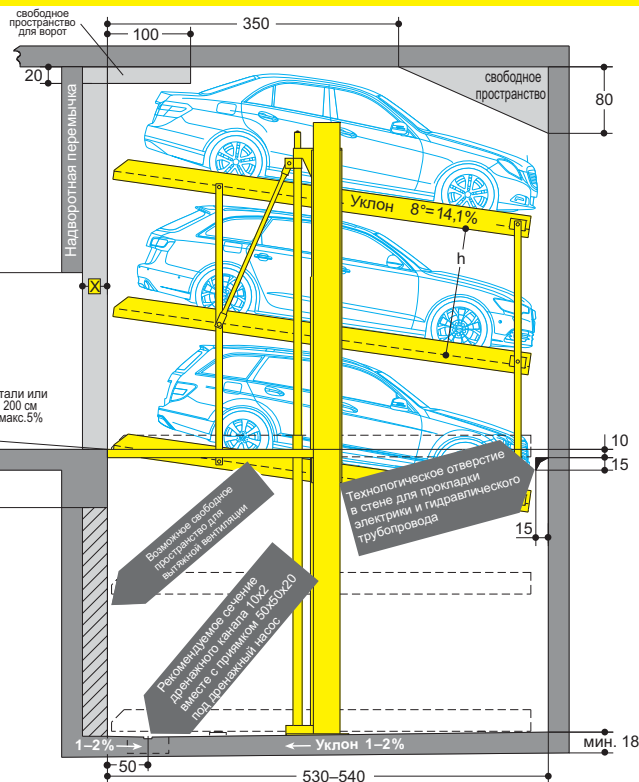

Тип Стандарт 403-385/380

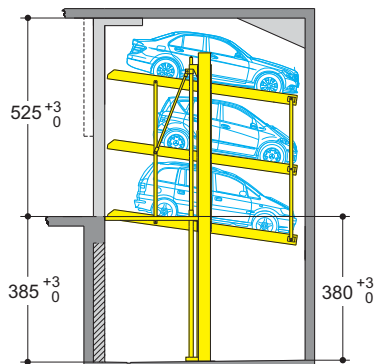

	Высота автомобиля	Высота паркоместа
Верхний уровень	только седан высотой до 170 см	
Средний уровень	седан или универсал высотой до 170 см	175
Нижний уровень	седан или универсал высотой до 170 см	175

Парковка универсала высотой до 170 см на верхнем уровне возможна только, если свободное пространство для ворот не используется.

Тип Компакт 403-345/340

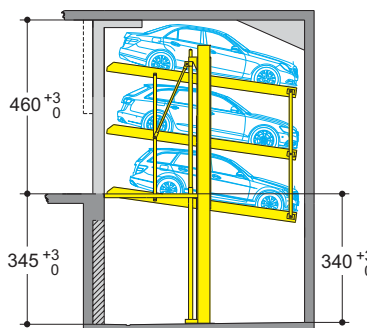

Обратите внимание на ограниченную высоту автомобиля при въезде на парковочное место.

	Высота автомобиля	Высота паркоместа
Верхний уровень	только седан высотой до 150 см	
Средний уровень	седан или универсал высотой до 150 см	155
Нижний уровень	седан или универсал высотой до 150 см	155

Парковка универсала высотой до 150 см на верхнем уровне возможна только, если высота проема в свету над уровнем въезда - от 475 см, или свободное пространство для ворот не используется.

Габариты (стандартный автомобиль)

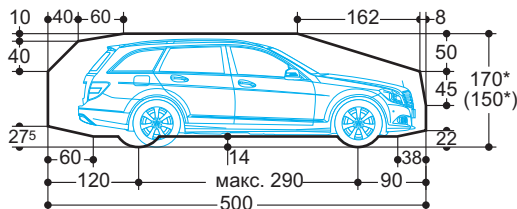
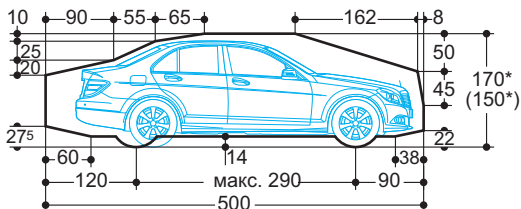

*Общая высота автомобиля, включая рейлинги на крыше и крепления антенны, не должна превышать приведенных на схеме габаритов!

Примечания

- Ширина платформы 250 см подходит для автомобиля шириной 190 см. Для более крупных автомобилей мы рекомендуем ширину платформы мин. 260/270 см или 500 см в сдвоенных системах.
- Основываясь на всё больше увеличивающуюся длину автомобилей мы рекомендуем длину приямка в 540 см. Это позволит Вам располагать большим безопасным пространством.
- На боковую сторону приямка силами Заказчика наносится 10 сантиметровая широкая жёлто-чёрная маркировка согласно ISO 3864 (см. "Нагрузки для разных исполнений" на стр.3).
- Отклонения боковых стен, выступы, плитуса сбоку от парковочной системы недопустимы. В случае их наличия, ширина системы должна быть пропорциональна уменьшена.
- Изготовитель сохраняет право изменить вышеприведённые технические характеристики согласно достижениям технического прогресса и предписаниям по сохранению окружающей среды.

Габариты по ширине. Подземный гараж

Все размеры являются минимальными. Все размеры даны в см.
 Необходимо также учитывать допустимые отклонения согласно VOB часть C (DIN 18330, 18331), а также DIN 18202.
 Подъезд перед гаражами мин. 300 см по горизонтали или 200 см, макс 5% уклона к прямку, далее макс. 14 %.

Перегородки

Одинарная система
(3 автомобиля)

Установочная ширина В	Ширина платформы
270	230
280	240
290	250
300	260
310	270

Сдвоенная система
(6 автомобиля)

Установочная ширина В	Ширина платформы
500	460
520	480
540	500

Комбинированная система
(9 автомобилей)

Установочная ширина В	Ширина платформы
765	460+230
795	480+240
825	500+250
835	500+260
845	500+270

Необходимо технологическое отверстие в стене для прокладки электрики и гидравлического трубопровода. Отверстия после монтажа не заделывать.

Ширина проезда согласно GaVo или местным предписаниям

Возможны изменения ширины комбинированных систем

Опорные колонны за пределами прямка

Одинарная система
(3 автомобиля)

Ширина Стена - Колонна	Ширина Колонна - Колонна	Ширина платформы
В	В1	
260	245	230
270	255	240
280	265	250
290	275	260
300	285	270

Сдвоенная система
(6 автомобиля)

Ширина Стена - Колонна	Ширина Колонна - Колонна	Ширина платформы
В	В1	
490	475	460
510	495	480
530	515	500

Комбинированная система
(9 автомобилей)

Ширина Стена - Колонна	Ширина Колонна - Колонна	Ширина платформы
В	В1	
750	740	460+230
780	770	480+240
810	800	500+250
820	810	500+260
830	820	500+270

Ширина проезда согласно GaVo или местным предписаниям

Возможны изменения ширины комбинированных систем

Опорные колонны в прямке

Одинарная система
(3 автомобиля)

Ширина Стена - Колонна	Ширина Колонна - Колонна	Ширина платформы
В	В1	
260	245	230
270	255	240
280	265	250
290	275	260
300	285	270

Сдвоенная система
(6 автомобиля)

Ширина Стена - Колонна	Ширина Колонна - Колонна	Ширина платформы
В	В1	
490	475	460
510	495	480
530	515	500

Комбинированная система
(9 автомобилей)

Ширина Стена - Колонна	Ширина Колонна - Колонна	Ширина платформы
В	В1	
750	740	460+230
780	770	480+240
810	800	500+250
820	810	500+260
830	820	500+270

Ширина проезда согласно GaVo или местным предписаниям

Возможны изменения ширины комбинированных систем

Важные примечания:

При парковании более широких или двухдверных спортивных автомобилей могут возникнуть сложности при въезде/выезде и открытии/закрытии дверей. Ширина проезда для габаритных автомобилей должна быть увеличена. Особенно это относится к крайним растрам из-за недостатка места для маневра.

Для крайних платформ и платформ с перегородками мы рекомендуем выбирать наши максимально широкие платформы. Для автомобилей шириной более 190 см необходима платформа 270/500 см для обеспечения удобства при посадке/посадке.

Габариты по ширине. Гараж с воротами

Все размеры являются минимальными. Все размеры даны в см.

Необходимо также учитывать допустимые отклонения согласно VOB часть C (DIN 18330, 18331), а также DIN 18202.

Подъезд перед гаражами мин. 300 см по горизонтали или 200 см, макс 5% уклона к приямку, далее макс. 14 %.

Одинарная система
(3 автомобиля)

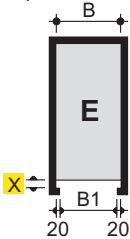

Сдвоенная система
(6 автомобилей)

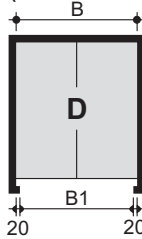

Размер ворот x = согласно схеме на стр. 1

Необходимо технологическое отверстие в стене для прокладки электрики и гидравлического трубопровода. Отверстия после монтажа не заделывать.

Установочная ширина	Ширина платформы
B	B1
270	230
280	240
290	250
300	260
310	270

Установочная ширина	Ширина платформы
B	B1
500	460
520	480
540	500

Ширина проезда согласно GaVo или местным предписаниям

Рядное исполнение с одиночными воротами (для 3-х автомобилей)

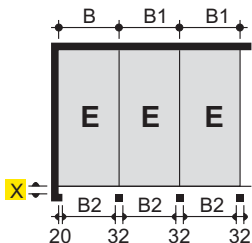

Установочная ширина	Ширина платформы
B	B1 B2
266	262 230
276	272 240
286	282 250
296	292 260
306	302 270

Рядное исполнение со сдвоенными воротами (для 6-х автомобилей)

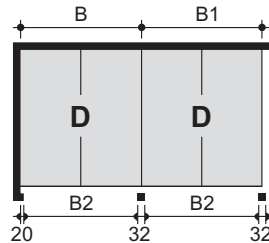

Установочная ширина	Ширина платформы
B	B1 B2
496	492 460
516	512 480
536	532 500

Ширина проезда согласно GaVo или местным предписаниям

Нагрузки для разных исполнений

Одинарная система

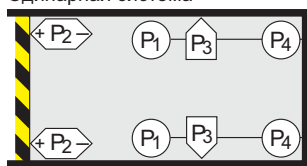

Ширина платформы +20

P1 = +60kN*
P2 = +11kN
P3 = -3kN
P4 = +20kN

↑ Маркировка согласно ISO 3864

Сдвоенная система

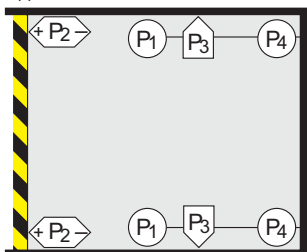

Ширина платформы +20

P1 = +100kN*
P2 = +20kN
P3 = -6kN
P4 = +34kN

* Все нагрузки, включая вес автомобиля

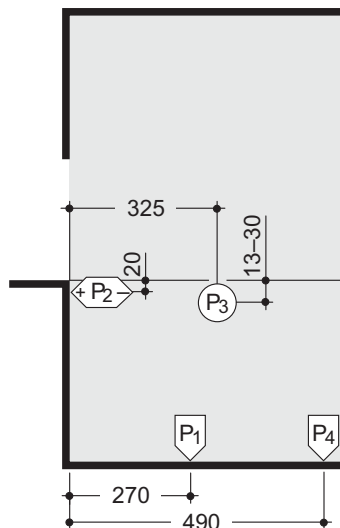

Нагрузка от парковочной системы передается на пол с помощью опор площадью около 700 см² каждая. Опоры закрепляются в центре специальными анкерами. Глубина сверления 10-12 см.

Толщина перекрытия - мин. 18 см. Качество бетона согласно проекту, однако, для анкерного закрепления не менее C20/25. Стены под уровнем заезда должны быть выполнены из бетона. На данной стене не должно быть выступающих элементов (в т.ч. трубопроводов).

Точки приложения нагрузок показаны на схеме. В случае нестандартного исполнения парковочной системы за точными местами приложения нагрузок следует обращаться в ООО "АСПА".

Положение опор рассчитывается согласно соответствующим нормам и планам.

Гидроагрегаты

По возможности, гидроагрегат должен располагаться на верхней платформе или на стене.

В противном случае требуется дополнительное пространство над уровнем въезда (углубление в стене или ниша)

Размеры в см	1 одинарная или 1 сдвоенная система	2-5 одинарных или 2-3 сдвоенных систем
Длина:	100	200
Высота:	140	140
Глубина:	35	35

Электротехнические данные

№	Исполнитель	Кол-во	Наименование	Расположение	Частота
1	Заказчик	1 шт.	Электрический счетчик	В цепи питания	
2	Заказчик	1 шт.	Предохранитель или автоматический выключатель 3x25А в соответ. с DIN VDE 0100 раздел 430	В цепи питания	1 на одну приводную станцию
3	Заказчик	Согласно местным требованиям	В соответ. с местными требованиями ЗРН+N+PE*	Цепь питания подведена к главному выключателю	1 на одну приводную станцию
4	Заказчик	Все 10 м	Подключение к полосе выравнивания потенциалов	Угол пола у задней стены	
5	Заказчик	1 шт.	Устройство защитного выравнивания потенциалов согласно DIN EN 60204	От точки подключения до системы.	1 на одну систему
6	Заказчик	1 шт.	Маркированный главный выключатель защищенный от несанкционированного включения	Над пультом управления	1 на одну приводную станцию
7	Заказчик	10 м	ПВХ-провод цепи управления с маркированными жилами и заземляющим проводом 5x2,5 ²	От главного выключателя до приводной станции	1 на одну приводную станцию

Позиции 8-14 включаются в объем работ, выполняемых ООО "АСПА", если иначе не указывается в предложении/контракте.

*DIN VDE 0100 раздел 410+430 (не постоянная нагрузка) ЗРН+N+PE (трёхфазный ток).

Примечание: При наличии ворот необходимо проконсультироваться у изготовителя ворот по поводу прокладки электрокабелей.

Поставляемые изготовителем электрические детали должны подсоединяться согласно соответствующей коммутационной схеме и схеме подключений. Подвод электропитания к приводной станции должен быть осуществлен Заказчиком во время монтажа. Монтажники совместно с местным ответственным электриком должны проверить функционирование приводной станции.

Если этого не было осуществлено во время монтажа, Заказчик обязан поручить это электрику позднее. Согласно DIN EN 60204 Заказчик обязан подключить системы к полосе выравнивания потенциалов. Подключения должны быть осуществлены через каждые 10 м.

Меры по шумоизоляции

При наличии требований к уровню шума, требуются дополнительные меры по изоляции звука. Наилучшего результата можно добиться путём специального шумопоглощающего исполнения парковочной системы. Повышенная система шумоизоляции должна быть разработана и утверждена компанией Wöhr применительно к данному строительному объекту (потребуется более крупные строительные размеры).

Температура

Рекомендуемая температура эксплуатации системы от +5° до +40°С. Рекомендуемая влажность при +40°С 50%. При отличающихся условиях эксплуатации требуется согласование завода-изготовителя.

Дренажная система

Мы рекомендуем предусматривать в передней части приемка желоб-водосток и присоединить его либо к сливному отверстию в полу, либо к выгребной яме 50x50x20 см. Если выгребную яму невозможно осушить вручную, Заказчик должен сливать воду при помощи насоса. Боковой уклон допустим только внутри желоба, и ни в коем случае ни в другой части приемка. Значение уклона в продольном направлении согласно приведенной схеме. При подключении к канализационной сети рекомендуется установка бензо- и маслоуловителя.

Освещение

Обеспечением достаточного освещения проезда и парковочных мест занимается полностью сторона Заказчика.

Ограждение

Если проезд расположен рядом или за парковочной системой, то стороной Заказчика в обязательном порядке согласно DIN EN ISO 13857 устанавливаются ограждения для предотвращения несанкционированного доступа. Также это имеет значение во время строительства.

Свободные площади

Пожалуйста, предъявите габаритные чертежи в поперечной оси с детальным описанием свободных площадей.

Монтажная схема

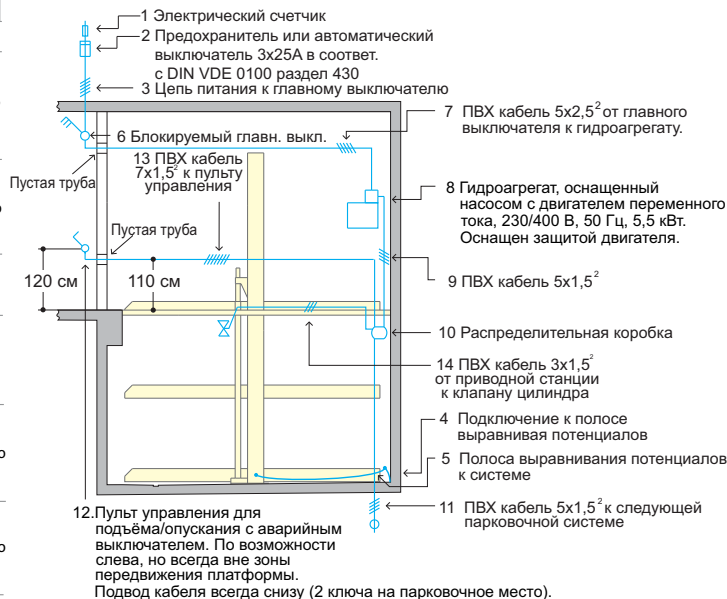

Отверстия и пластиковые трубы для пульта управления в рулонных и секционных воротах

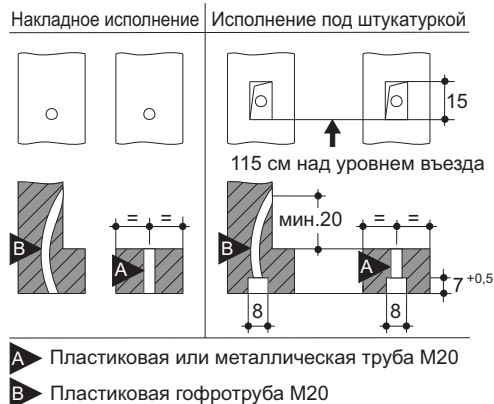

Сервисное обслуживание

Регулярное техническое обслуживание должно проводиться компетентным и специально обученным персоналом. Ежегодное техническое обслуживание может проводиться на основе договора по сервисным услугам.

Профилактические меры по борьбе с коррозией

Независимо от технического обслуживания Заказчику необходимо регулярно проводить работы по очистке и уходу за парковочными системами согласно рекомендациям Wöhr (в особенности за элементами склонными к коррозии).

Оцинкованные части системы и платформы необходимо очищать от грязи, соли для посыпки дорог и других загрязнений из-за опасности коррождения.

Гаражное помещение должно постоянно и хорошо проветриваться.

Ширина парковочных мест

Мы рекомендуем ширину платформы минимум 250 см и/или 500 см для сдвоенных систем.

Размеры

Все размеры являются минимальными. Необходимо также учитывать допустимые отклонения согласно VOB часть C (DIN 18330, 18331), а также DIN 18202. Все размеры даны в см.

Противопожарная защита

Заказчику необходимо учитывать требования по системе пожарной безопасности и необходимое дополнительное оборудование (автоматическое устройство пожарной сигнализации и пожаротушения и т.д.).

Проектная документация

Габаритные данные, а также шаблоны для проектирования предоставляются бесплатно. Техническое сопровождение осуществляется по дополнительному договору.

Примечание

Некоторые автомобили с низкой посадкой могут быть припаркованы только по согласованию с ООО «АСПА», при необходимости нужно установить дополнительное оборудование.